



SD-7000/SD-7100

DESAGÜE PARA DUCHAS

Dirección de Internet: www.mifab.com

Llamada gratis: 1-800-465-2736

Llamada gratis en Canadá: 1-800-397-3880

ESPECIFICACION: Serie SD-7000/SD-7100 ____. Para ser usados en instalaciones con piso de membrana en cuartos de duchas. El ensamble superior es ajustable para conformarse a la elevación del piso acabado. El desagüe es suministrado con un ensamble superior ajustable, dispositivo de engrampe, rejilla de acero inoxidable y caja de ABS o de hierro colado.

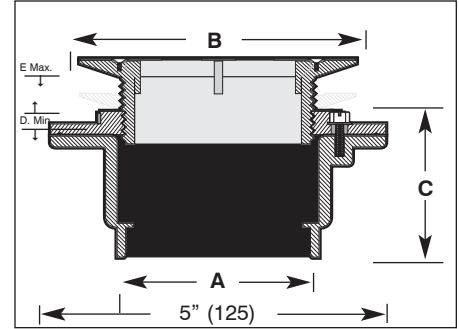
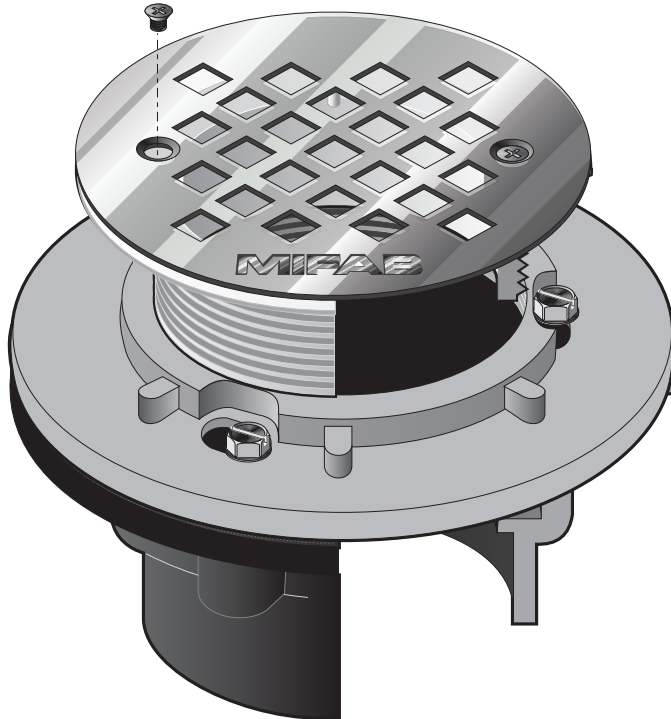

Características de la Serie SD-7000/SD-7100 de MIFAB®

- Todos los desagües de ABS para ducha de 2" (50) vienen completos con adaptador de 1-1/2" (38) de ABS.
- Rejilla de acero inoxidable.
- Espiga ajustable de ABS



Para equivalencia en sistema métrico vea la tabla de abajo. (Dimensión) Indica milímetros

NUMERO DE MODELO		A	B	C	D	E
		PULG.	PULG.	PULG.	PULG.	PULG.
SD-7001	1 1/2" (38) ABS/rejilla acero inoxidable	1 7/8" (48)	4" (100)	2 1/2" (64)	3/4" (19)	1 1/2" (38)
SD-7002	2" (50) ABS/rejilla acero inoxidable	2 3/8" (60)	4" (100)	2 1/2" (64)	3/4" (19)	1 1/2" (38)
SD-7101	1 1/2" (38) h.colado/rejilla acero inoxidable	1 1/2" (38) IPS	4" (100)	2 1/2" (64)	3/4" (19)	1 1/2" (38)
SD-7102	2" (50) h. colado/rejilla acero inoxidable	2" (51) IPS	4" (100)	2 1/2" (64)	3/4" (19)	1 1/2" (38)

OPTIONAL VARIATIONS:

- | | |
|---|------------|
| <input type="checkbox"/> Níquel-bronce | sufijo -1 |
| <input type="checkbox"/> Tornillos antivandalismo | sufijo -6 |
| <input type="checkbox"/> Emblema del cliente | sufijo -95 |

